

# ISIS

# S SERIES 100S



**ストレートサイド型精密高速プレス**

**STRAIGHT SIDE HIGH-SPEED  
PRECISION PRESS**

双柱精密高速冲床

■主な仕様 Specification / 主要规格

機種	Model	机型	100S
型式	Type	型式	82100
能力	Capacity	能力 (kN)	1000
ストローク長さ	Slide stroke	冲程长度 (mm)	30   40
ストローク数	MAX.speed	冲程长度 / 分 (spm)	320   250
ダイハイト	Die Height	装模高度 (mm)	335   330
スライド調整量	Slide Adjustment	滑块调整量 (mm)	50
スライド面積	Area of Slide(RL×FB)	滑块面积 (mm)	900×570
ボルスタ面積	Area of bolster(RL×FB×TH)	垫板面积 (mm)	900×650×160
ベッドオープニング	Opening in Bed(RL×FB)	床面开度 (mm)	650×80
サイドオープニング	Upright Opening(FB)	侧面开度 (mm)	310
インバータ制御式主電動機	Inverter controlled Main motor	变频器控制式主电动机 (kw)	15
総重量	Press Weight	总重量 (kg)	15,000
塗装色	Paint Color	喷漆色	本体/Body/装备 A25-75B スライド/Slide/机型 A22-50B

■主装備一覧表 Standard equipments list / 主装备一览表

装 備	Equipment / 装备	機種 Model / 机型	100S
エアーフリクションクラッチ&ブレーキ	Air-friction clutch & brake	空气摩擦离合器 & 制动器	
デジタルダイハイト計 (1/100mm)	Digital die height meter (1/100mm)	数字装模高度指示器 (1/100mm)	
コンセント (100V・200V各1)	Power outlets (100V & 200V, one each)	插座 (100V, 200V各1)	
過電流検出装置	Over current detector	过电流检测装置	
廻し棒安全リミットスイッチ	Handle for manually rotating the flywheel with electric interlock	旋转棒安全极限开关	
エアージェット	Air gun (1set)	空气喷嘴 (1组)	
ジャミング離脱装置	Jamming remover	卡塞解脱装置	
デジタルクランク角度計	Digital crank angle indicator	数码曲柄转角指示器	
デジタル回転計	Digital speed meter	数码转速表	
別置式強制循環給油装置	Forced lubricating oil circukationg unit, sepatate type	分离式强制循环加油装置	
強制循環給油装置	Automatic lubrication system	强制循环加油装置	
フライホイールブレーキ	FlyWheel brake	飞轮制动装置	
ダイナミックバランス	Dynamic balancer	动态平衡器	
クランクバランス	Crank balancer	曲柄平衡器	
オイルミキシングスプレー	Oil mixing spray	机油混合喷雾器	
ポンプ式加工油装置	Punching oil supplier (Electric pump)	泵式加工机油装置	
滴下式加工油装置 (2リットル)	Drip type punching oil supplier with 2-liter tank	滴下式加工机油装置 (2立升)	
オイルヒート&クール装置	Lubrication heat & cool equipment	机油升温 & 降温装置	
熱変位制御機構	Thermal control device	热位移控制机构	
エアージェクタ	Air ejector	空气喷射器	
材料末端スイッチ	Material end detecting switch	材料末端开关	
左フライホイール	Flywheel, left	左飞轮	
電子式トータルカウンタ (6桁)	Electronic production counter (6-digit)	电子式总计数器 (6位数)	
電子式プリセットカウンタ (6桁)	Electronic preset counter (6-digit)	电子式预置计数器 (6位数)	
回転計	Speed meter	转速表	
デジタル電流計	Digital ammeter	数码电流表	
電流計	Ammeter	电流表	
シーケンサ回路	Programmable controller sequencer	可编程控制器回路	
アワーメータ	Hour meter	计时器	
アングルシーケンサ	Angle sequencer	角式可编程控制器回路	
デジタルカム (予備8)	Digital cam (8 spares)	数码模动盘 (备用8)	
押ボタン式スライドアジャスト装置	Pushbutton-type slide adjuster	按钮式滑动调节装置	
オートダイハイトシステム	Auto die height system	自动装模高度系统	
パスラインオートアジャストシステム	Feeding-line auto-adjusting system	轨道自动调节系统	
ペンダントスイッチ	Pendant control switch station	悬置开关	
油圧ロック式スライドアジャスト	Hydraulic lock type slide adjusting screw	油压固定式滑动调节	
オートクランプ	Hydraulic die clamber	自动接线板	
ダイリフタ	Hydraulic die lifter	起模装置	
フリロータ	Pre-roller	预加载装置	
アルミ合金ラムプレート	Aluminum alloy ram plate	铝合金冲平板压	
ラムプレート	Ram plate	冲压平板	
サブボルスタ	Sub-bolster	付承梁板	
停止コネクタ (急停止2・停止2・DC12V)	Safety connectors (2 for emergency stop and 2 for normal stop, 12VDC)	停止连接器 (急停止2、停止2、DC12V)	
廃油タンク (2リットル)	Waste oil tank (2liter)	废油箱 (2立升)	
防振装置 (レッグ内蔵型)	Vibration absorber (with integrated legs)	防震装置 (腿柱内蔵型)	
防振ゴム	Cushion rubber pad	防震橡胶	
安全扉 (前・後)	Safety door (front, rear)	安全门 (前、后)	
光線式安全装置	Photo-electric safety device	光线式安全装置	
防音装置	Noise insulator	隔音装置	
漏電ブレーカ (NFB)	Electric leak breaker(NFB)	漏电保安器 (NFB)	
金型照明器具	Die area lighting	模具照明器具	
スクラップカッター	Scrap cutter	废料切割机	
間欠切断装置	Intermittent cutting device	间歇切断装置	
インデックス旋回出力軸	Shaft for rotating index	分度旋转输出轴	
送り逆転装置	Feed reversing device	送进反转装置	
文字表示システム	Character display	文字显示系统	
サイクルカウンタ	cycle counter	周数显示器	
セーフティストップ	Safety stop device	安全停止器	
下死点検出器	Die height detector	下死点传感器	
オートダイチェンジャー	Auto die changer	自动冲模交换装置	

■標準装備 Standard accessories / 标准装备

■オプション Optional / 选择件

■外形寸法図 Dimensional drawing / 外型尺寸图

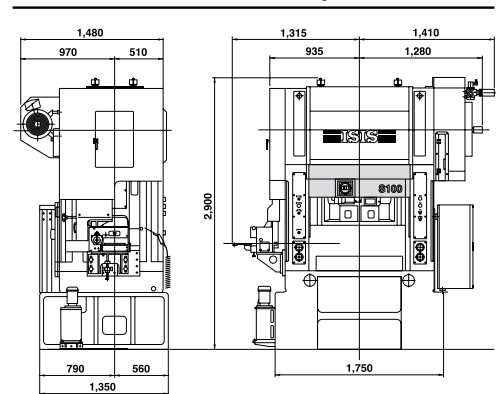

■スライド下面図 Area of slide / 滑块底视图

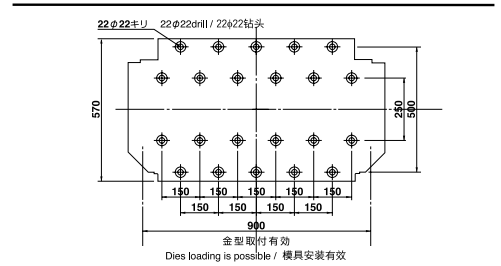

■トルク能力線図 Torque capacity graph / 力距能力线图

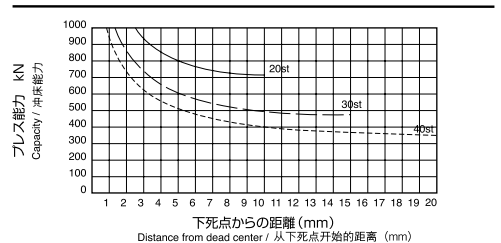

■回転数能力線図 Energy graph / 转速能力线图

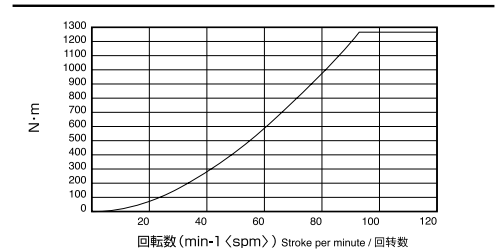

**ISIS Inc.**  
株式会社 アイシス

■本社・工場 HEAD OFFICE

名古屋市西区新木町1番地 〒452-0836  
1 ARAKI-Cho NISHI-Ku NAGOYA, JAPAN 452-0836  
TEL 052 (503) 5125 (代) FAX 052 (503) 5126  
URL <http://www.isisinc.jp/> E-mail: [isis@isisinc.jp](mailto:isis@isisinc.jp)

■名古屋 (営業) NAGOYA OFFICE

名古屋市西区新木町1番地 〒452-0836  
1 ARAKI-Cho NISHI-Ku NAGOYA, JAPAN 452-0836  
TEL 052 (504) 5201 (代) FAX 052 (504) 5210  
E-mail: [nagoya@isisinc.jp](mailto:nagoya@isisinc.jp)

■東京営業所 TOKYO OFFICE

東京都板橋区徳丸2-23-2-102 〒175-0083  
2-23-2-102, Tokumaru ITABASHI-Ku TOKYO, JAPAN 175-0083  
TEL 03 (3937) 7055 FAX 03 (3937) 7110  
E-mail: [tokyo@isisinc.jp](mailto:tokyo@isisinc.jp)

■大阪営業所 OSAKA OFFICE

大阪府吹田市豊津町13番44号 〒564-0051  
ユカミ江坂ビル5階503号  
YUKAMI-ESAKA BLDG.5F 13-44 TOYOTU-Cho  
SUITA-City OSAKA, JAPAN 564-0051  
TEL 06 (6384) 7122 (代) FAX 06 (6384) 7132  
E-mail: [osaka@isisinc.jp](mailto:osaka@isisinc.jp)

●本仕様および装備は改良のため予告なく変更する場合がありますのでご了承ください。

The specifications may be subject to partial or total change without previous notice for improvement.

本设备规格可不经预先通知而改变部份或全部。